

LAVEUR CLASSIFICATEUR À SABLE

Unité de Traitement des Sables

DESCRIPTION

EQUIP GRIT est utilisé pour la séparation et le nettoyage des sables des eaux usées. Cet équipement est constitué d'une trémie de décantation conique munie d'un système d'agitation qui donne aux eaux usées sableuses un mouvement de rotation. Cette rotation facilite le processus de sédimentation tout en maintenant en suspension les matières organiques.



Le fond de la trémie est alimenté en eau propre et crée un contre-courant qui pousse les matières organiques afin d'être évacuée par un tuyau placé sur la partie supérieure de la trémie.

Les sables lavés sont soutirés du fond de la trémie par un convoyeur à vis sans fin pendant que le volume d'eau est maintenu en mouvement par l'agitateur central.

AVANTAGES

- ➔ Equipement 2 en 1
- ➔ Contenu organique résiduel: $\leq 5\%$
- ➔ Séparation du sable: $\geq 90\%$ pour les particules jusqu'à 200 μm
- ➔ Protection de l'auge avec revêtement PEHD pour la vis

LAVEUR CLASSIFICATEUR À SABLE

Unité de Traitement des Sables

En se dirigeant vers le bas, le sable est lavé avec de l'eau propre à contre-courant, puis extrait de la trémie conique. Le contre-courant de l'eau a également pour effet de faciliter l'ascension des substances organiques, qui sont ensuite évacuées à intervalles réguliers par un tuyau d'échappement spécial. L'eau clarifiée est évacuée par un deuxième conduit placé dans la partie supérieure de la trémie conique. Le mouvement de rotation constant de la masse d'eau permet au sable de passer de la trémie à la vis de décharge, pour être transporté vers la sortie.

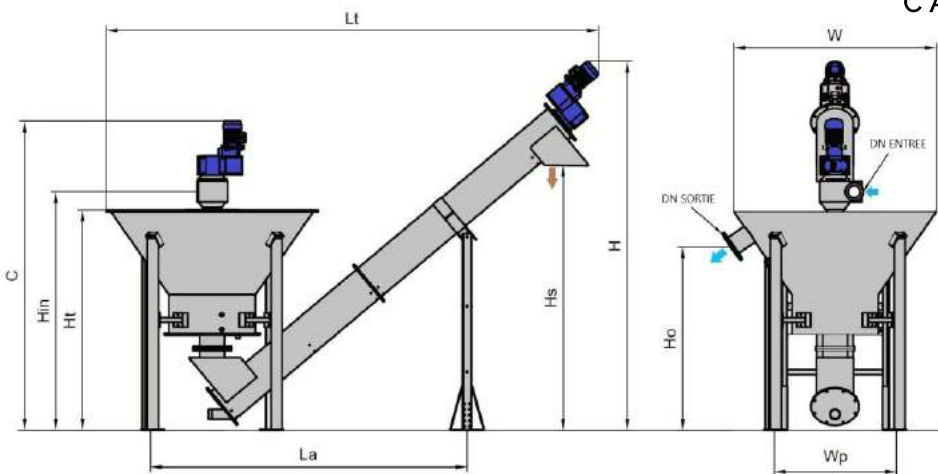
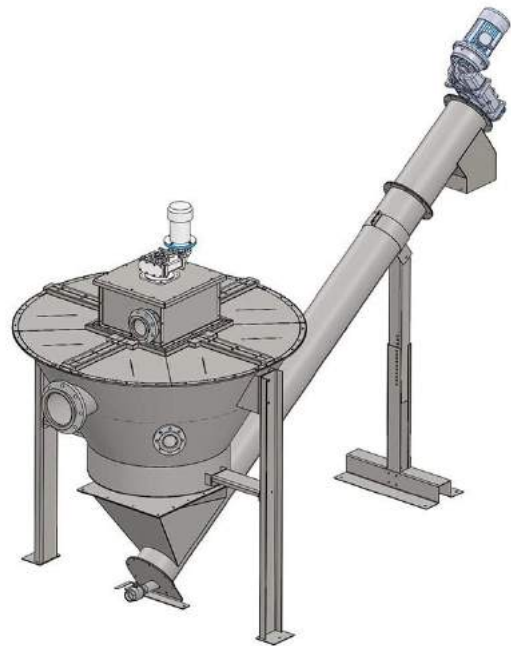

CARACTERISTIQUES

- Vis & Structure: Inox 304/316
- Granulométrie: $\geq 90\%$ pour les particules jusqu'à $200 \mu\text{m}$
- Contenu organique résiduel: $\leq 5\%$
- Débit d'entrée: jusqu'à $90 \text{ m}^3 / \text{h}$

MODELE	Lt	H	La	Wp	W	C	Ht	Hin	Ho	Hs	ENTREE	SORTIE	Débit	Capacité	Débit Max Déchets
	mm										PN10		m ³ /h	m ³	m ³ /h
Equip Grit 30	4500	3300	3000	1100	1900	2750	1950	2100	1600	2400	DN100	DN150	30	0,91	0,4
Equip Grit 60	5200	3700	3100	1900	2100	3000	2300	2500	2000	2800	DN200	DN200	60	1,93	0,4
Equip Grit 90	5500	3700	3100	1900	2300	3100	2320	2500	2000	2800	DN200	DN200	90	2,92	0,4